

UNIVERSITI SAINS MALAYSIA

**Peperiksaan Semester Pertama
Sidang Akademik 1995/96**

OKTOBER/NOVEMBER 1995

RMK 252 - PENGANTAR PENGURUSAN PROJEK

Masa : (3 jam)

Sila pastikan bahawa kertas peperiksaan ini mengandungi **EMPAT** muka surat yang tercetak sebelum anda memulakan peperiksaan ini.

Jawab **LIMA** soalan: **DUA** soalan dari **Bahagian A** dan **TIGA** dari **Bahagian B**.

BAHAGIAN A (Jawab **DUA** soalan)

1. Anda telah dilantik sebagai pengurus bagi satu projek pembinaan tertentu. Sebagai Pengurus, antara lain tugas anda ialah merancang dan menyediakan jadual kerja untuk memastikan supaya projek dapat dilaksanakan dengan lancar. Bincangkan apakah langkah-langkah yang akan anda ambil berhubung dengan perkara ini.

(20 markah)

2. Sediakan Jadual Aliran Tunai, Geraf Aliran Tunai dan Kelok Kos Masa berdasarkan maklumat projek yang berikut:

Harga Tender	:	RM120,000
Margin Keuntungan	:	25% dari Kos Projek
Tempoh Projek	:	6 Bulan
Nilai Simpanan	:	5%
Tempoh membaiki kecacatan	:	3 bulan

Andaikan keuntungan diagih sama rata sepanjang tempoh projek dan bayaran kemajuan dibayar sebulan selepas tuntutan.

(20 markah)

....2/-

3. Rajah 1 menunjukkan Rangkaian Kerja untuk sebuah projek tertentu. Nombor aktiviti, jangka waktu aktiviti serta jumlah tenaga kerja yang diperlukan untuk setiap aktiviti adalah seperti yang ditunjukkan dalam Rajah tersebut. Berdasarkan kepada maklumat yang diberi, sediakan:-
- a) Satu Carta Bar Masa untuk projek tersebut.
 - b) Lukiskan Rajah Sumber untuk projek berkenaan:
 - (i) Andaikan setiap aktiviti bermula pada Tarikh Mula Terawal masing-masing.
 - (ii) Andaikan setiap aktiviti bermula pada Tarikh Mula Terakhir masing-masing.

(20 markah)

BAHAGIAN B (Jawab **TIGA** soalan)

4. a) Bezakan antara 'pendekatan klasikal' dan 'perhubungan manusia' dalam teori pengurusan dan organisasi.
- b) Apakah gambaran yang Max Weber ingin berikan apabila beliau mencipta perkataan "birokrasi"? Pandangan apakah yang lazimnya ada pada kita apabila perkataan itu digunakan pada masa sekarang?

(20 markah)

5. a) Beri takrifan "motivasi".
- b) Ah Chong seorang Penolong Juruukur bahan di sebuah syarikat pemborongan. Dia baru sahaja bekerja selama 6 bulan selepas tamat pengajiannya di sebuah universiti tempatan. Ah Chong ditugaskan untuk membantu menentukan harga tender, menyediakan tuntutan bulanan dari klien, dan menyemak tuntutan bulanan dari kontraktor kecil. Pada suatu hari, Ah Chong mendapat tahu salah seorang pengurus tapak telah meletak jawatan. Kerana ingin mempelajari perkara-perkara baru, Ah Chong berjumpa dengan pengurusnya Encik Tan untuk meminta kebenaran supaya dibenarkan mengurus projek tersebut yang kecil, tidak rumit dan berdekatan dengan pejabat. Ah Chong berjanji yang tugas pejabatnya tidak akan terjejas dengan beban kerja yang baru ini. Malah Ah Chong menyatakan beliau sanggup bekerja selepas waktu pejabat tanpa menuntut bayaran lebih masa. Selepas mendengar cadangan Ah Chong, Encik Tan mengarahkan Ah Chong kembali ke mejanya. "Jangan cuba memandai-mandai sangat!" ialah kata-kata terakhir Encik Tan kepada Ah Chong.

....2/-

Dengan merujuk kepada teori motivasi yang relevan, jelaskan samada sikap Encik Tan adalah wajar. Jikalau tidak, nasihatkan Encik Tan tentang tindakan yang sepatutnya diambil oleh beliau.

(20 markah)

6. a) Apakah yang dimaksudkan dengan "keimpinan".
- b) Ahmad baru saja diterima sebagai rakan kongsi dalam sebuah firma konsultan BAGUSREKA ARKITEK. Dengan semangat yang baru dan berdasarkan pengalaman sebelum ini, Ahmad yakin yang kepimpinan yang ketara amat diperlukan di dalam organisasinya.

Nyatakan keadaan-keadaan yang boleh menyebabkan kepimpinan sedemikian mungkin TIDAK diperlukan di dalam firma Ahmad.

(20 markah)

7. a) Apakah ciri-ciri yang ada pada kumpulan yang efektif?
- b) Nyatakan fasa-fasa yang biasanya dilalui semasa perkembangan sesuatu kumpulan. Cadangkan persediaan yang boleh dilakukan oleh ketua kumpulan dalam menghadapi cabaran-cabaran yang dijangkakan pada setiap fasa.

(20 markah)

-ooo00ooo-

Rajah 1

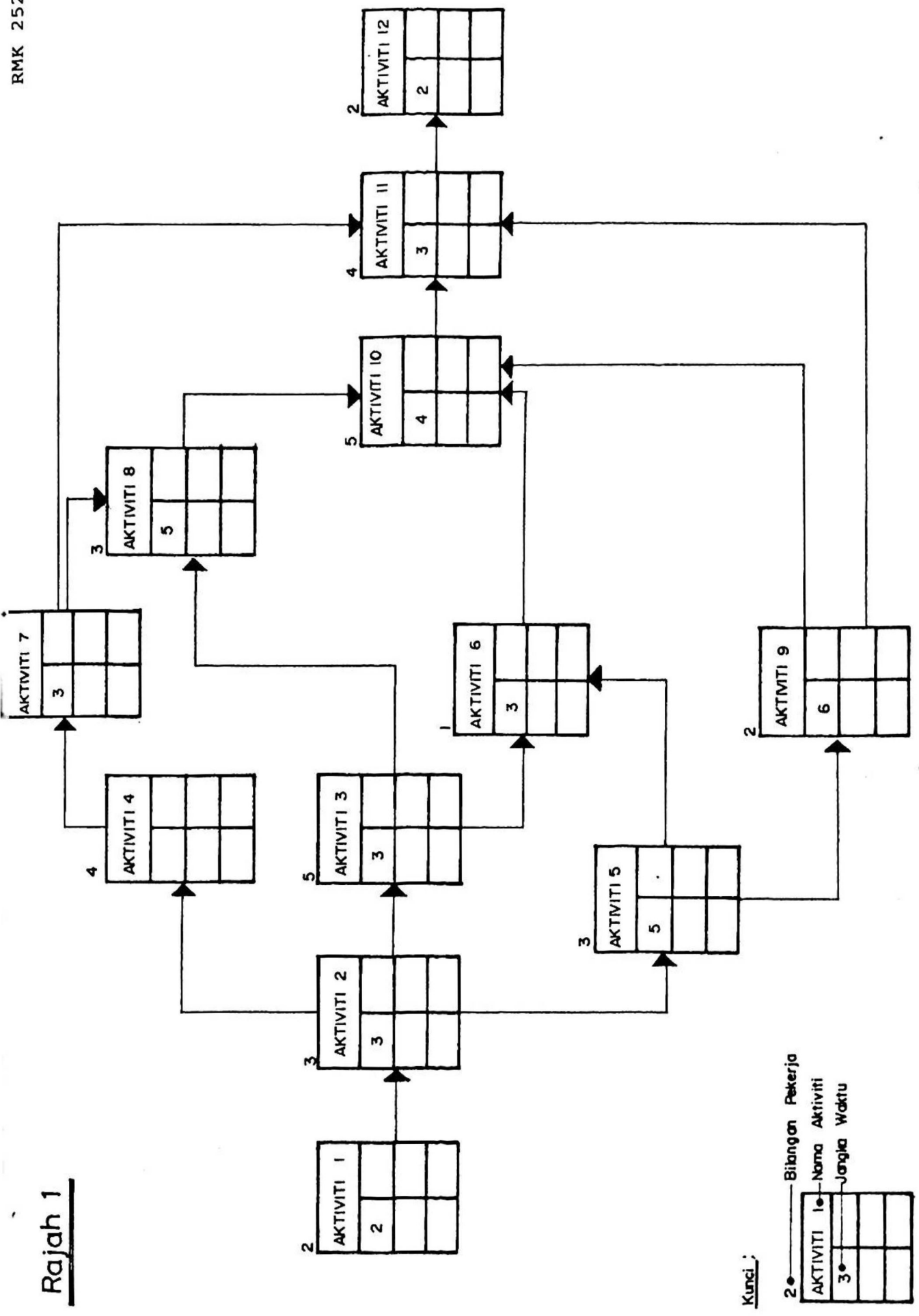

Kunci:

2 • Bilangan Pekerja

AKTIVITI 1 • Nama Aktiviti

3 • Jangka Waktu

