

SULIT **ANGKA GILIRAN:** _____



Peperiksaan Akhir
Sidang Akademik 2018/2019

Jun 2019

JRW445 – Penyelidikan Pemasaran

Masa : 2 jam

Sila pastikan bahawa kertas peperiksaan ini mengandungi **LIMA BELAS (15)** muka surat yang bercetak sebelum anda memulakan peperiksaan.

Jawab **SEMUA** soalan di ruangan yang disediakan.

Anda tidak dibenarkan membawa keluar kertas soalan peperiksaan dari dewan peperiksaan.

Markah bagi setiap soalan adalah seperti yang tercatat.

...2/-

SULIT

SOALAN 1 (6 markah)

Kenal pasti dengan menulis pemboleh ubah yang sesuai dalam setiap kotak pada Rajah 1.

Senarai pemboleh ubah: Pemboleh ubah Bersandar, Pemboleh ubah Bebas, Pemboleh ubah Pencelah (*Mediator*), Pemboleh ubah Penyederhana (*Moderator*)

Rajah 1

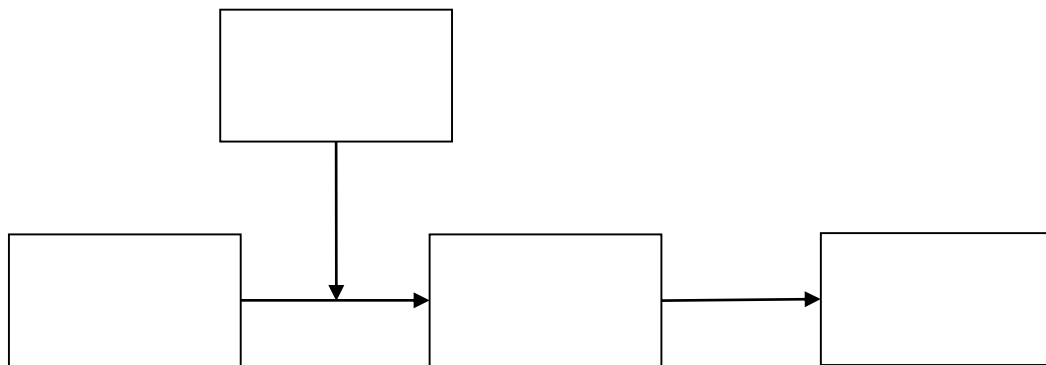

SOALAN 2 (10 markah)

Rajah 2



Berdasarkan Rajah 2, berikan penerangan dan contoh **DUA (2)** hipotesis seperti berikut:

(a). (i). Terangkan maksud hipotesis tak terarah

...3/-

(ii). Contoh hipotesis tak terarah

(b). (i). Terangkan maksud hipotesis terarah

(ii). Contoh hipotesis terarah

SOALAN 3 (24 markah)

Senaraikan **EMPAT (4)** jenis pensampelan bukan kebarangkalian (*non probability sampling*) berserta definisi dan contoh.

(a). Pensampelan _____

Definisi: _____

Contoh: _____

(b). Pensampelan _____

Definisi: _____

Contoh: _____

(c). Pensampelan _____

Definisi: _____

Contoh: _____

(d). Pensampelan _____

Definisi: _____

Contoh: _____

SOALAN 4 (20 markah)

Senaraikan **EMPAT (4)** jenis skala pengukuran berserta definisi dan contoh.

(a). Skala _____

Definisi: _____

Contoh: _____

(b). Skala _____

Definisi: _____

Contoh: _____

(c). Skala _____

Definisi: _____

Contoh: _____

(d). Skala _____

Definisi: _____

Contoh: _____

SOALAN 5 (40 markah)

Tidak membaca minda jadi kebulur
7 Februari 2018

<http://www.sinarharian.com.my/mobile/kolumnis/norden-mohamed/tidak-membaca-minda-jadi-kebulur-1.794796>

BILL Gates, usahawan terkenal seantero dunia dengan perisian Microsoft pernah berkata, dia membaca 50 buah buku setahun.

Mengapa tauke perisian yang terkenal itu masih membaca buku? Walhal, dia boleh sahaja melayari laman web? Katanya, itulah salah satu caranya belajar.

Meskipun dia kerap bertemu dengan cendekiawan atau menonton kuliah atas talian, buku membolehkan dia mengetahui perkara baharu dan turut menguji kefahamannya. Kadangkala, membaca membolehkan dia melihat sesuatu dari sudut pandang yang berbeza.

Memang menakjubkan bagaimana seseorang pakar teknologi maklumat yang hebat sepertinya masih bergantung kepada platform teknologi maklumat yang tua iaitu melalui buku sebagai caranya memahami ilmu. Malah, Bill Gates juga mengaku yang dia bukan kaki e-book!

Berdasarkan kata-katanya itu, kita boleh simpulkan tiga perkara. Pertama, membaca buku itu mempunyai keistimewaan dan keunikannya yang tersendiri. Kedua, bahan bacaan di Internet sama-sekali tidak dicipta untuk menggantikan buku secara fizikal.

Ketiga, jika teknokrat digital hebat seperti Bill Gates membaca buku sebagai platformnya, pasti dia nampak keistimewaan yang kita tidak sedari. Bagi kita Internetlah segala-galanya.

Jurnal Social Science and Medicine, pula memaparkan dapatan kajian Universiti Yale yang menakjubkan! Menurut kajian selama 12 tahun universiti itu, mereka yang membaca lebih 3.5 jam seminggu akan hidup dua tahun lebih lama kepada sesiapa sahaja tidak kira yang berharta, berpelajaran mahupun menurut jantina.

...9/-

Lebih 3,500 warga emas mengambil bahagian di dalam survei itu. Menurut laporan kajian itu juga, membaca buku lebih bermakna daripada membaca majalah kerana membaca buku mampu merangsang minda untuk berfikir dengan lebih mendalam.

Saya berpendapat, majalah yang mempunyai banyak artikel yang pendek-pendek itu hanya mampu merangsang minda secara sebentar.

Sebaik sahaja seseorang itu mahu tenggelam di dalam dunia pembacaannya, artikel yang dibaca sudah tamat dan fikirannya terpancung ke suasana semasa.

Sebaliknya apabila seseorang membaca buku, kontinuiti isi panjang sesebuah buku itu mampu menarik seseorang itu ke dasar pemikiran bawah sedarnya.

Setelah beberapa minit membaca, seseorang itu boleh relaks apabila pemikirannya fokus kepada apa yang dibacanya.

Apakah kita tidak boleh membaca e-book? Bukankah isinya sama juga dengan sesebuah buku yang dipilih? Sebenarnya ada banyak sekali pandangan yang menyatakan kebimbangan terhadap membaca di skrin komputer.

Majalah Medical Daily tidak lama dahulu menerbitkan pandangan berupa amaran bahawa membaca terlalu lama melalui skrin memberi stres kepada retina.

Stres itu pula boleh mengakibatkan insomnia. Tentu sekali kajian itu memaksudkan jika seseorang itu menghadap komputer dalam kadar waktu yang begitu lama. Tetapi, tidakkah ramai di kalangan kita boleh menghadap komputer selama berjam-jam?

Betapa pun, tanpa mengambil contoh Bill Gates, laporan jurnal Social Science and Medicine hasil kajian Universiti Yale serta majalah Medical Daily, kita sendiri boleh merasai perbezaan ketara jika kita cuba membandingkan sendiri kesan membaca buku dan juga e-book.

Mereka di dalam industri buku di negara ini perlu melihat tabiat membaca dari sudut psikologi dan kesihatan. Tidak semata-mata melihat dari sudut kewangan semata-mata. Jika dilihat daripada sudut kewangan sahaja, mereka yang di dalam industri ini akan risau kepada persoalan mengapa buku tak laku.

Sebaliknya, apabila mereka melihat ia daripada sudut keperluan manusia kepada buku sebagai ilmu, maka mereka akan bertindak apa sahaja secara semerta untuk menyelamatkan khalayak pembaca Malaysia yang kebuluran bahan untuk santapan minda!

Masyarakat yang membaca penting dalam pembangunan negara. Kecenderungan rakyat Malaysia dalam membaca perlu difahami dengan mendalam sebelum sebarang usaha memupuk tabiat membaca dijalankan. Untuk memahami keadaan, Persatuan Penerbit Buku Malaysia telah melantik anda sebagai perunding untuk menjalankan penyelidikan pemasaran. Penerbit buku di Malaysia ingin memahami tabiat membaca dalam kalangan rakyat Malaysia dan genre buku yang diminati supaya proses penerbitan boleh memfokuskan kepada bahan bacaan yang diminati. Terangkan proses penyelidikan pemasaran yang anda jalankan berdasarkan senario di atas.

Langkah 1 dalam proses penyelidikan pemasaran telah diterangkan, anda perlu menyambung penerangan untuk langkah 2 hingga langkah 11.

Langkah 1: Menentukan keperluan penyelidikan pemasaran dijalankan

Penerangan: Pada langkah 1, saya sebagai perunding yang dilantik oleh Persatuan Penerbit Buku Malaysia perlu menentukan adakah perlu dijalankan penyelidikan pemasaran untuk menyelesaikan isu tersebut. Hal ini penting kerana proses penyelidikan pemasaran melibatkan masa dan kos yang tinggi. Berdasarkan situasi yang diberikan, penyelidikan pemasaran wajar dijalankan untuk menyelesaikan isu yang dihadapi oleh syarikat penerbitan buku di Malaysia.

Langkah 2: _____

Penerangan: _____

Langkah 3: _____

Penerangan: _____

Langkah 4: _____

Penerangan: _____

Langkah 5: _____

Penerangan: _____

Langkah 6: _____

Penerangan: _____

Langkah 7: _____

Penerangan: _____

Langkah 8: _____

Penerangan: _____

Langkah 9: _____

Penerangan: _____

Langkah 10: _____

Penerangan: _____

Langkah 11: _____

Penerangan: _____
