

UNIVERSITI SAINS MALAYSIA

Peperiksaan Semester Kedua
Sidang 1992/93

April 1993

HLP 309/NSK 039 Teater Teknikal II - Tata Cahaya

Masa: [3 jam]

KERTAS PEPERIKSAAN INI MENDANDUNGI ENAM [6] SOALAN DALAM DUA [2] MUKA SURAT.

Jawab EMPAT [4] soalan, SOALAN NO. 1 daripada Bahagian A WAJIB dijawab dan TIGA [3] soalan daripada Bahagian B.

Semua soalan membawa nilai markah yang sama.

BAHAGIAN A - Soalan ini WAJIB dijawab

1. (a)

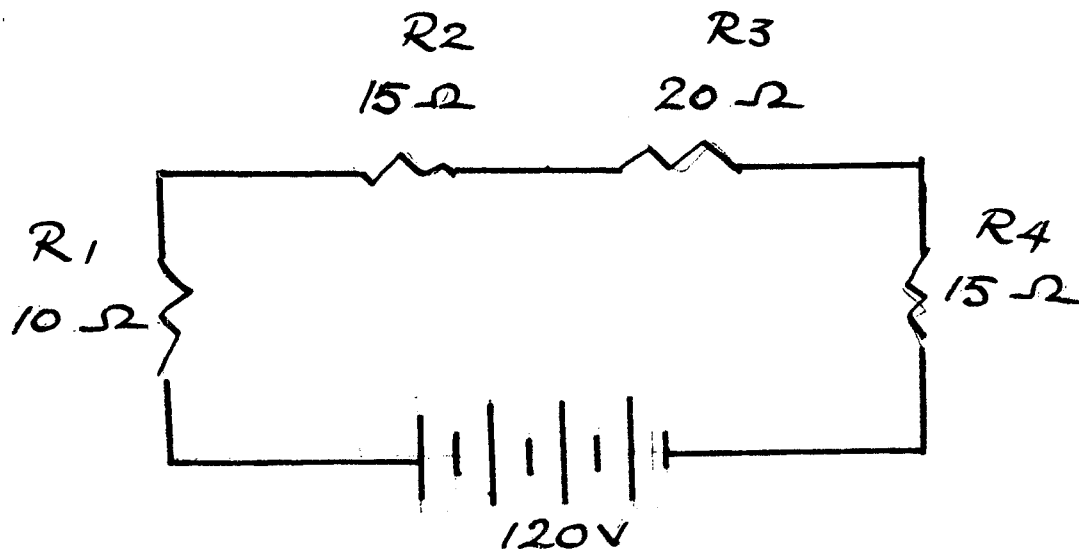

RAJAH 1

Berdasarkan kepada Rajah 1 carikan:

- i. Jumlah arus.
- ii. Voltan merentas tiap-tiap perintang.
- iii. Tenaga di tiap-tiap perintang.

(b)

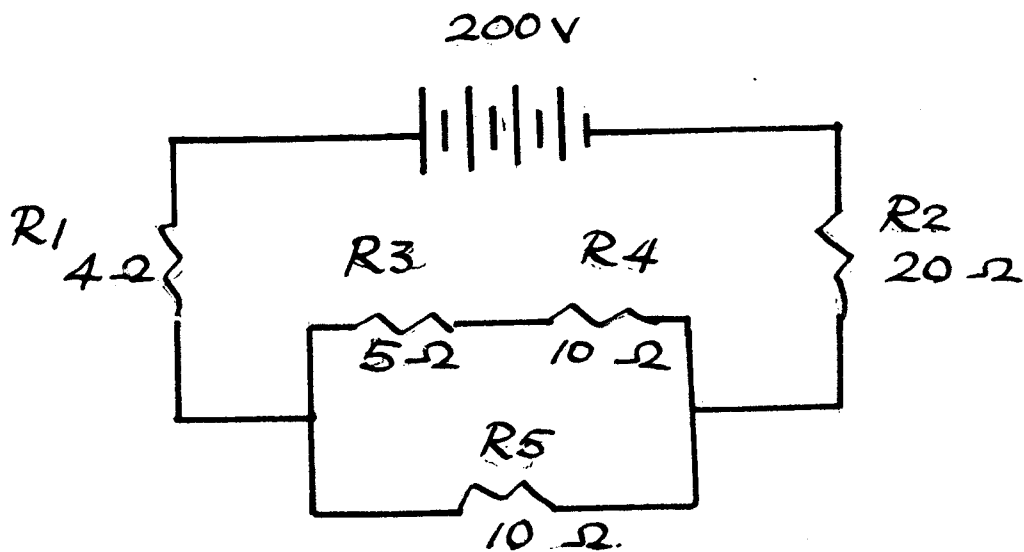

RAJAH 2

Berdasarkan kepada Rajah 2 carikan:

- i. Jumlah rintangan.
- ii. Jumlah arus.
- iii. Arus merentas tiap-tiap perintang

BAHAGIAN B - Jawab TIGA [3] soalan

2. Anda telah ditugaskan melengkapkan sebuah panggong, muatan 800 orang dengan lampu-lampu teater. Bincangkan jenis dan fungsi lampu anda pilih dengan merujuk kepada kanta, reflector dan ciri-ciri pembiasan. Nyatakan juga tempat mengantung lampu.
3. Bincangkan process penatapan cahaya untuk sesebuah drama.
4. Anda telah ditugaskan untuk mencahayakan sebuah pementasan luar. Bincangkan persiapan anda dan nyatakan masalah yang dijangka ditemui.
5. Bincangkan bagaimana cahaya mempengaruhi persepsi kedalaman (Perception of Depth), textura, jisim, pengaliran dan corak.
6. Nyatakan unsur-unsur cahaya yang boleh dikawal dan bincangkan bagaimana mereka di cantum untuk mencapai fungsi pencahayan.