

UNIVERSITI SAINS MALAYSIA

Peperiksaan Semester Kedua
Sidang 1994/95

April 1995

HLP 309/NSK 039 Teater Teknikal II - Tata Cahaya

Masa: [3 jam]

KERTAS PEPERIKSAAN INI MENGANDUNGI ENAM [6] SOALAN DI DALAM DUA [2] HALAMAN.

Jawab EMPAT [4] soalan, SOALAN NO. 1 WAJIB dijawab dan TIGA [3] soalan yang lain.

Semua soalan membawa nilai markah yang sama.

1. [a]

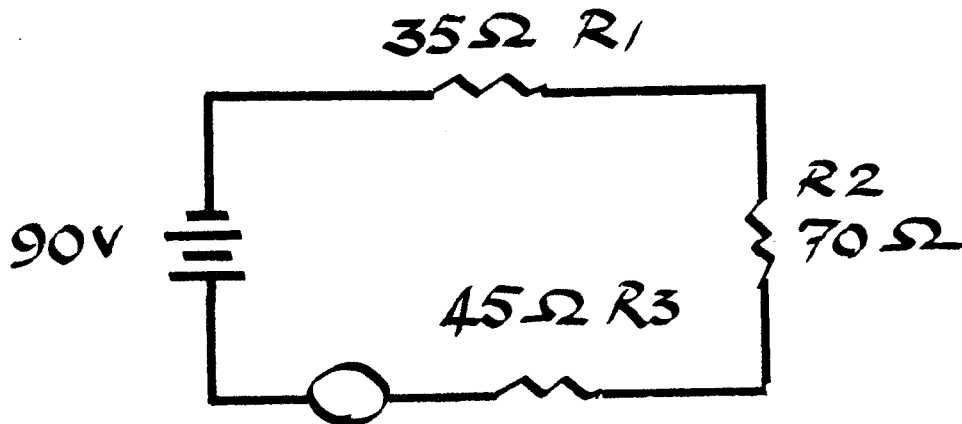

Berdasarkan kepada gambarajah di atas carikan perkara-perkara berikut:

- [i] Jumlah arus
- [ii] Voltan merentas tiap-tiap perintang.
- [iii] Tenaga di tiap-tiap perintang.
- [iv] Jika R_2 "short circuit" apakah kesan ke atas
 - a. Jumlah arus
 - b. Voltan di tiap-tiap perintang
 - c. Tenaga di tiap-tiap perintang

.../2

[b]

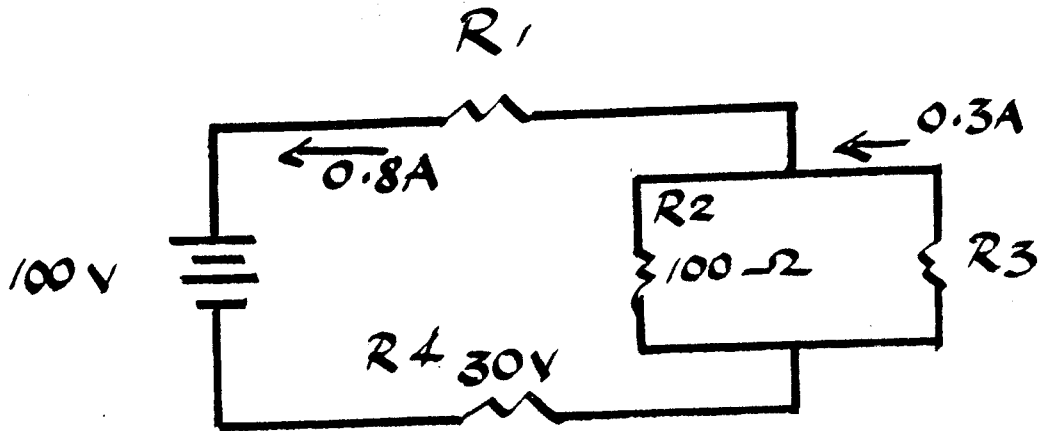

Berdasarkan kepada gambarajah di atas carikan:

- [i] Rintangan di R_2
- [ii] Tenaga di R_4
- [iii] Voltan merentas R_1

2. Dengan menggunakan gambarajah dan keterangan bertulis terangkan pertalian di antara "Focal Point" dengan reflektor dari segi kecekapan pemantulan cahaya dan cara mengumpul dan memancarnya oleh lampu-lampu teater.
3. Bandingkan cara mencahayakan sebuah pementasan dalam dengan pementasan luar.
4. Bincangkan kegunaan dan kawalan warna di dalam mencahayakan sebuah pementasan.
5. Huraikan mekanisma melahirkan cahaya dari segi jenis lampu hingga ke kawalan cahaya.
6. Bincangkan teknik pencahayaan "chiaroscuro", "notan", "cameo" dan "silhouette" untuk pentas, filem dan televisyen.

-ooo000ooo-