

UNIVERSITI SAINS MALAYSIA

Peperiksaan Semester Kedua

Sidang 1987/88

RMW 352 - Ekonomi Bangunan

Tarikh: 14 April 1988

Masa: 9.00 pagi - 12.00 tengahari  
(3 jam)

Sila pastikan bahawa kertas peperiksaan ini mengandungi DUA muka surat dan SATU muka surat Lampiran yang tercetak sebelum anda memulakan peperiksaan ini.

Jawab soalan 1 yang diwajibkan dan mana-mana TIGA soalan lain.

1. a) Rajah-rajah di Lampiran A menunjukkan lakaran pelan lantai dan tampak bangunan A dan B. Kedua-dua bangunan adalah seakan-akan sama, cuma bangunan A adalah lebih besar dan tinggi daripada bangunan B. Bangunan B baru sahaja disiapkan dengan harga \$3,576,000.00.

Berdasarkan kepada maklumat-maklumat yang terdapat pada bangunan B, sila buat anggaran kos untuk Bangunan A dengan menggunakan kaedah-kaedah berikut:

- (i) Kaedah keluasan lantai ( 5 markah )
  - (ii) Kaedah isipadu ( 5 markah )
  - (iii) Kaedah 'storey enclosure' ( 15 markah )
- b) Terangkan ciri-ciri yang sepatutnya ada pada model kos yang baik.  
( 5 markah )
- c) Apakah objektif-objektif yang sepatutnya dicapai oleh model kos yang baik?  
( 10 markah )

2. a) Terangkan kepentingan-kepentingan teknik kos-semasa-kegunaan.  
( 5 markah )
- b) Huraikan masalah-masalah yang terdapat di dalam menggunakan teknik kos-semasa-kegunaan.  
( 15 markah )
3. a) Kenapakah kawalah kos diperlukan semasa proses rekabentuk dan pembinaan sesebuah bangunan dan apakah yang sepatutnya dicapai oleh teknik kawalan kos yang baik?  
( 10 markah )
- b) Huraikan faktor-faktor yang menyebabkan klien sanggup berbelanja lebih untuk modal bangunan.  
( 10 markah )
4. Selain daripada menghasilkan satu ciptaan rekabentuk yang baik lagi cantik, para perekabentuk juga bertanggungjawab untuk menghasilkan satu ciptaan yang ekonomi dan mengelakkan berlakunya pembaziran.  
  
Huraikan faktor-faktor yang perlu diteliti oleh perekabentuk supaya matlamat ini dapat dicapai.  
( 20 markah )
5. a) Keadaan tapak pembinaan mempengaruhi harga yang akan diletakkan oleh pemborong semasa menender. Huraikan faktor-faktor yang perlu dikaji oleh pemborong berhubung dengan tapak kerja sebelum menender.  
( 15 markah )
- b) Senaraikan kos-kos yang perlu ditanggung oleh pemaju di dalam melaksanakan sesuatu projek.  
( 5 markah )

# LAMPIRAN A

## LAKARAN PELAN LANTAI & TAMPAK BANGUNAN A & B

### BANGUNAN 'A'

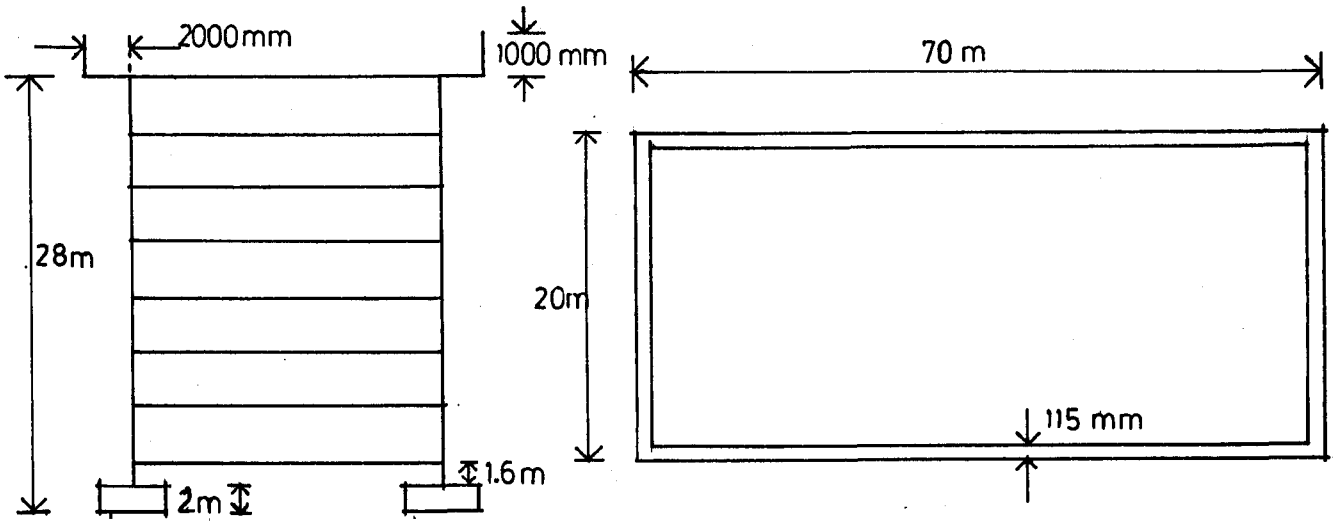

TAMPAK

PELAN LANTAI  
(sama untuk setiap tingkat)

### BANGUNAN B

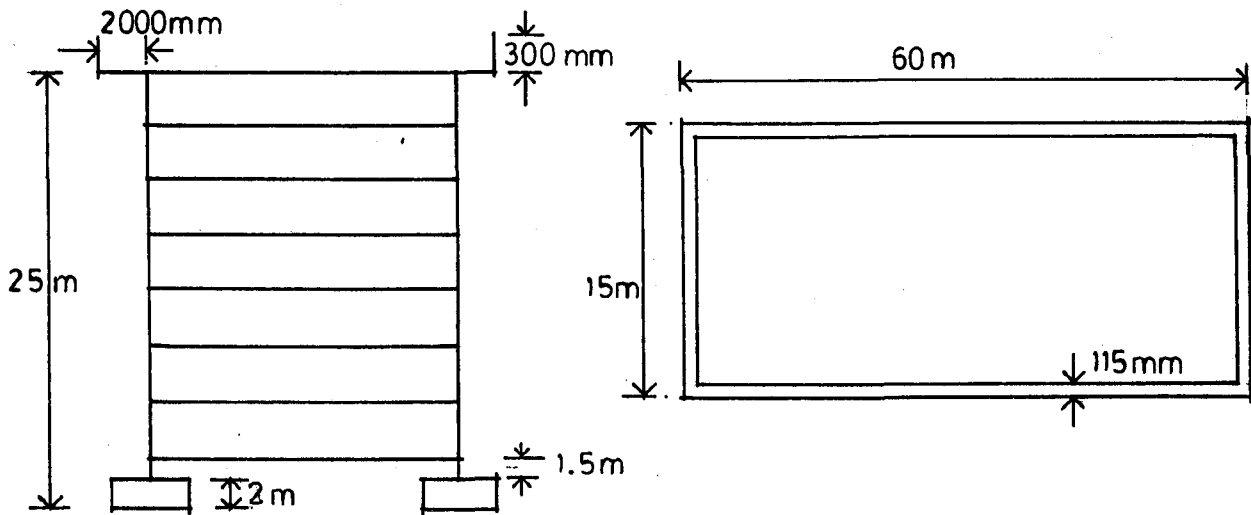

TAMPAK

PELAN LANTAI  
(sama untuk setiap tingkat)